

Автоматическая соединительная муфта типа DUTY (снабжена направляющей скобой для труб и скользящим фланцем)

Automatic coupling foot DUTY (guide rails, coupling support included)



Общие характеристики

- С фланцами
- Корпус из Чугуна GG25
- Соединение посредством уплотнения из резины NBR
- Полный свободный проход
- Включены: подвижный фланец, направляющая скоба для труб и набор винтов

Main specifications

- Flanged
- Body made of GG25
- Fitting by NBR gasket rubber
- Full free passage
- Guide rails, coupling support and stainless steel screws/bolt included on the coupling support

Тип - Type

DUTY DN50 вход-inlet
DUTY DN65 вход-inlet
DUTY DN80 вход-inlet
DUTY DN100 вход-inlet

DN32 PN6/DN 50 PN10
DN65 PN10
DN80 PN16
DN100 PN16

Напорный патрубок-delivery 2" - 2" 1/2
Напорный патрубок-delivery DN65 PN10
Напорный патрубок-delivery DN80 PN16
Напорный патрубок-delivery DN100 PN16

Размеры - Dimensions

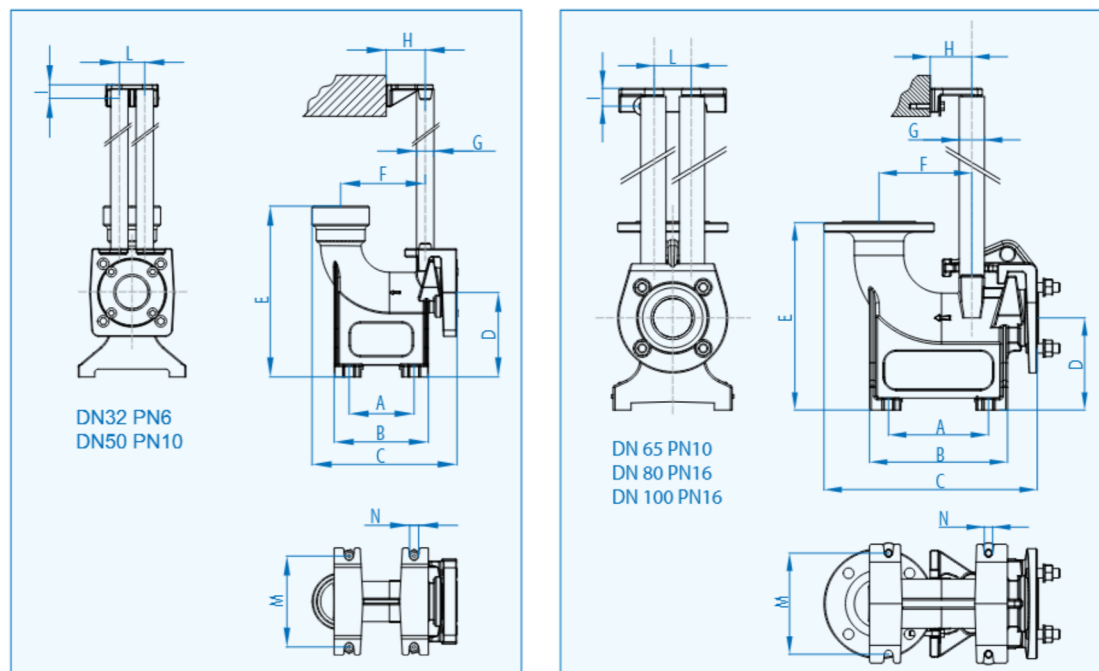

	A	B	C	D	E	F	G	H	I	L	M	N	н° отверстий/ holes
Duty DN50	100	145	223	130	263	130	G 3/4"	60	21	39	140	Ø14	4
Duty DN65	168	232	358	155	315	156	G 1 1/4"	70	30	62	170	Ø14	4
Duty DN80	184	270	403	185	369	182	G 2"	80	41	100	200	Ø18	6
Duty DN100	232	320	550	210	406	210	G 2"	80	41	100	200	Ø18	6

Размеры упаковки Packaging dimension

Тип - Type	мм X /mm	мм Y /mm	мм Z /mm	Kr / Kg
Duty DN50	250	190	297	9,5
Duty DN65	400	210	330	24
Duty DN80	510	310	440	42
Duty DN100	510	310	440	53

